

Felhasználói kézikönyv: Csontfűrész INOX-BW310S

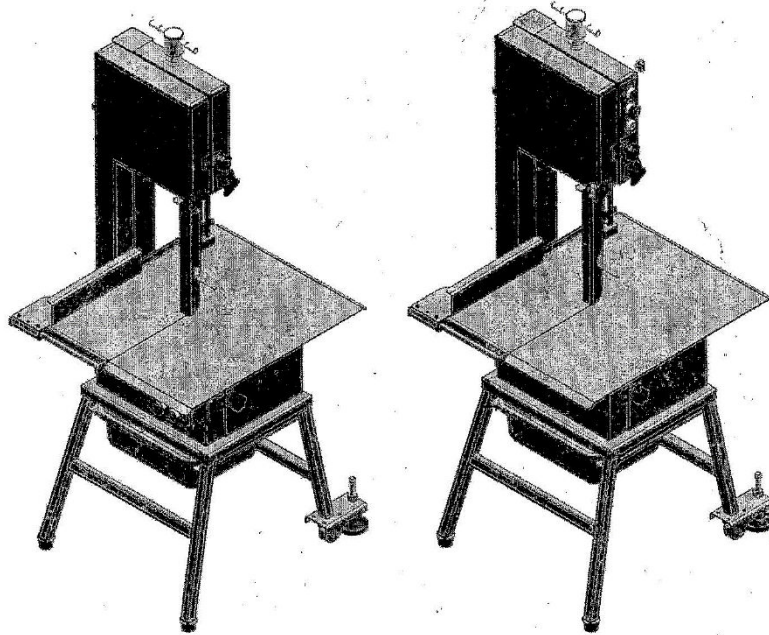

I.. Rövid

Az INOX-BW310S szalagfűrész újonnan kifejlesztett termék hús- és csont feldolgozáshoz. Figyelemre méltó jellemzőik a jó megjelenés, a könnyen kezelhető nagy hatékonyság, az alacsony fogyasztás és így tovább. Alkalmas hús, fagyasztott hús, és halakhoz stb. Széles körben használhatók élelmiszer-feldolgozó üzemben, vágóhídon. A BW310S szalagfűrész rozsdamentes acélból készülnek. A szalagfűrész élelmiszerrel érintkező minden része rozsdamentes acélból vagy speciális kezelőanyagból készül, amely megfelel a nemzeti élelmiszer-egészségügyi szabványnak.

II.. Műszaki paraméterek:

Modell	Feszültség	Frekvencia (Hz)	Teljesítés (Kw)	Kerék (mm)	Sebesség (m/s)	Asztal Méret (mm)	Vágás Vastagok s (mm)	Csomag mérete (mm)
BW310S	220/380	50	1.5	260	22	680x550	0-250	805x690x1605

III.. Telepítés és hibakeresés:

1. A gépet vízszintes talajra kell helyezni.
2. Nyissa ki az ajtót, tegye le a fűrészfogat, és illessze a fűrészlapot a kerékhez

3. A fűrészlap beállítása: fordítsa el a felső fogantyút beállíthatja a fűrészlap tömítettségét, állítsa be a fűrészlapot, hogy ne csússzon, a túl szoros befolyásolja a fűrészlap élettartamát, a túl laza nem engedi, hogy a gép normálisan működjön.
4. Forgassa el kézzel a kereket, hogy ellenőrizze, rendben van-e a fűrészlap. Ha a mozgatott fűrészlap eltolási iránya a keréken kívül van, akkor a professzionális szerszámmal finoman csavarhatja a csavart az óramutató járásával megegyező irányba; ha a mozgatott fűrészlap eltolási iránya a kerék belsejében van, akkor a professzionális szerszámmal finoman csavarhatja a csavart az óramutató járásával ellentétes irányba. A beállítás elvégzéséhez, amíg a fűrészlap simán mozog
5. Csukja be az ajtót, majd a szalagfűrészsel elkezdhet dolgozni.

IV.. Művelet:

1. Használat előtt ellenőrizze, hogy a tápegység megfelel-e a szalagfűrész kérésének, a tápvezetéknek megbízhatónak kell lennie, és a kimenetet megbízhatóan földelni kell a földhöz.
2. A vastagsági lap beállításával dugja be és nyomja meg a kapcsolót a szalagfűrész működési állapotának ellenőrzéséhez.
3. Bal kézzel vegye fel az acéldrótos kesztyűt, nyomja meg az etetőfogantyút vagy a tolólemez, támaszkodva a húsrá, amelyet jobb kézzel kell vágni, nyomja a húst vagy szalagot egyenesen előre és lassan. Használjon más dolgot a hús nyomásához Amikor vágja le a kis darab húst.
4. NEM tolja a húst vagy közvetlenül kézzel, jó és megfelelő védőfelszerelést KELL viselnie.
5. Csukja be az ajtót, amikor a szalagfűrész működni kezd, húzza meg a szalagfűrész lefelé, A sérülés elkerülése érdekében ne érintse meg a futófűrészlapot, amikor a szalagfűrész működik.
6. Kérjük, ellenőrizze, hogy a szalagfűrész megbízható földeléssel rendelkezik-e.
7. Óvatosan működtesse és figyeljen a biztonságra. Kapcsolja ki az áramot, és tájékoztassa a karbantartót, ha a gép nem megfelelően működik.
8. Húzza le a szalagfűrész, és használat után húzza ki az áramforrást, időben tisztítsa meg a gépet a gép higiénijának biztosítása érdekében.

Figyelem: A szalagfűrész nem lehet közvetlenül vízzel tisztítani



MEGJEGYZÉS:

1. Kérjük, tartsa távol a gyermekeket a géptől!
2. Ne érintse meg a futófűrészlapot, amikor a szalagfűrész működik!
3. NE nyissa ki az ajtót, amikor a szalagfűrész működik.
4. A szalagfűrész nem lehet közvetlenül vízzel tisztítani.
5. A sérülés elkerülése érdekében a szalagfűrész el KELL küldeni a professzionális karbantartó állomásra, a gyártóhoz vagy a gyártó ügynökéhez javításra, ha az elektromos vezeték sérült.



Állító csavar

6. A szalagfűrész nem alkalmas a testi hibákra, fogyasztással élőkre vagy értelmi fogyatékosokkal élőkre (beleértve a gyermekeket is), illetve a tapasztalat és a józan ész hiányára, kivéve, ha van megfelelő felügyelő, aki felügyeli vagy irányítja művelet és a biztonságukért való felelősséget vállal.
7. Tisztítsa csak áramtalanított állapotban szabad a szalagfűrész.
8. FA és Fűrészáru darabolás, illetve JÉG darabolására NEM ALKALMAS!

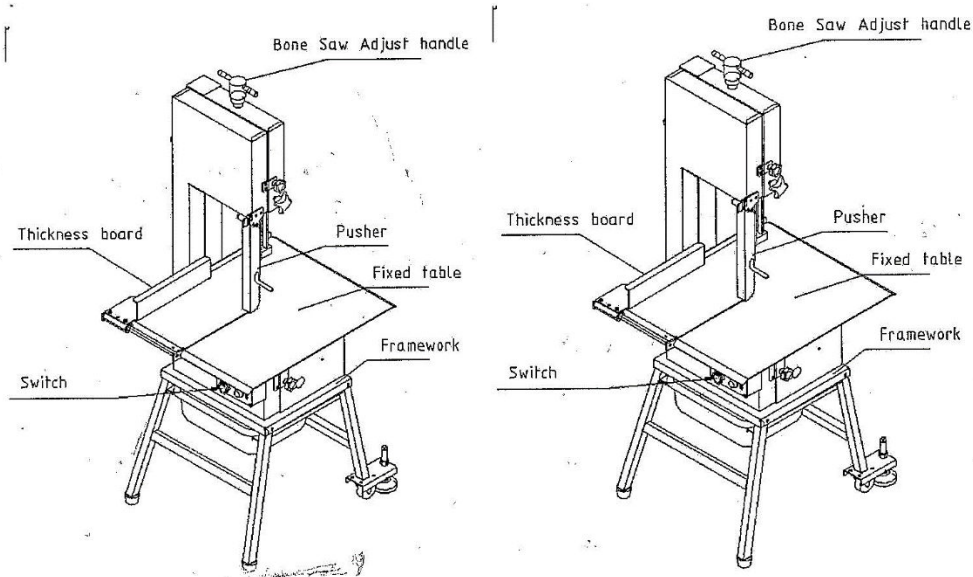

VI. Electric Diagram

